

DÉTAILS DU PRODUIT - BENNE À TERRE AVEC ÉLINGUE CHAÎNE 4 BRINS

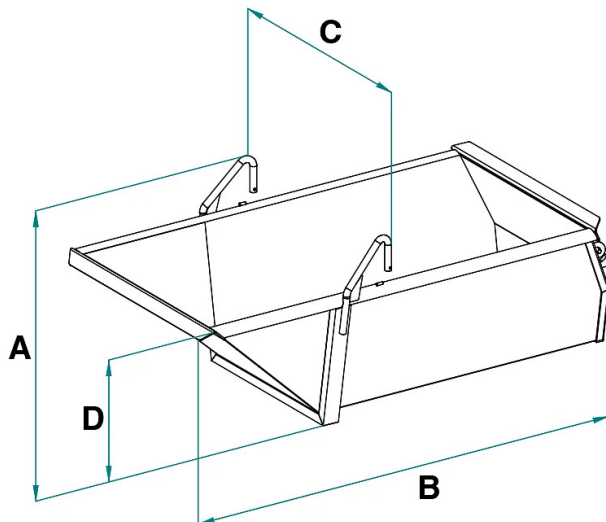

Code	Capacité (kg)	Capacité (L)	Poids (kg)	Dimensions (mm)			
				A	B	C	D
A-50H	500	900	130	822	1937	891	622
A-99H	1000	1800	220	884	2342	1163	685
A-150H	1500	2700	345	1030	2582	1358	828

DÉTAILS DU PRODUIT - BENNE À TERRE AVEC ÉLINGUE CHAÎNE 4 BRINS

Bennes à terre



Benne à terre avec élingue chaîne 4 brins

Benne pour grue complète avec chaîne à 4 bras

Cette benne pour grue équipée d'une chaîne à 4 bras est le choix idéal pour la manipulation sécurisée d'une large gamme de matériaux sur les chantiers. Cet équipement robuste est conçu pour assurer des performances fiables et une sécurité maximale lors des opérations de levage et de transport. Ce modèle est doté de parois basses et toutes de la même hauteur, ce qui simplifie grandement le chargement et le déchargement de matériaux de différentes tailles, garantissant un levage sûr et stable. Caractéristiques principales: Chaîne à 4 Bras: La chaîne à 4 bras offre une répartition uniforme de la charge sur toute la surface de la benne, garantissant un levage stable et sécurisé de divers matériaux. Cette caractéristique contribue à minimiser le risque d'accidents sur le chantier. Polyvalence: Cette benne est adaptée à la manipulation d'une large gamme de matériaux, y compris les agrégats, les débris, le sable, le gravier, et plus encore. Sa polyvalence la rend idéale pour de multiples applications sur les chantiers. Système de Basculement: Le basculement de la benne se fait de manière simple et efficace grâce aux deux pendentifs de chaîne soudés positionnés à l'arrière de la benne. Ce système permet de décharger le matériau de manière précise et contrôlée. Robustesse et Durabilité: Construite avec des matériaux de haute qualité et soumise à des contrôles de qualité rigoureux, cette benne est conçue pour résister aux conditions les plus difficiles des chantiers. Sa robustesse et sa durabilité minimisent le besoin de maintenance. Conformité Réglementaire: La benne est conforme à toutes les normes de sécurité et règlements applicables. Chaque unité est fournie avec une documentation complète, y compris les certificats de conformité et les manuels d'utilisation et de maintenance. Garantie Standard: Nous offrons une garantie standard conformément aux directives européennes, garantissant la tranquillité d'esprit de nos clients.

Secteurs d'application

 Construction