

## DÉTAILS DU PRODUIT - BAC DE RÉTENTION EN ACIER POUR CONTENEURS GRV

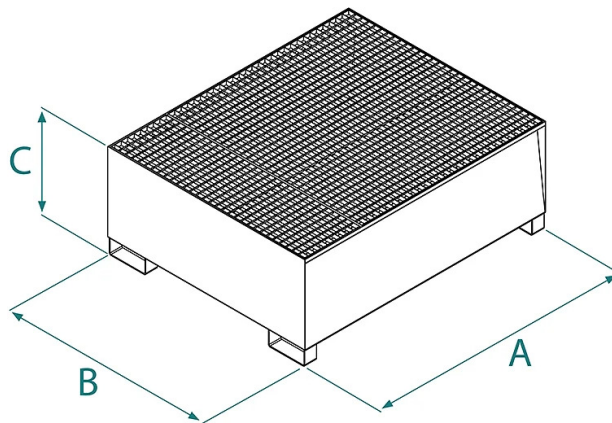

Code	Capacité (L)	Poids (kg)	Hauteur utile (mm)	N. de réservoirs de 1000L	Dimensions (mm)		
					A	B	C
VEC-1	1000	180	540	1	1650	1350	640
VEC-2	1000	275	250	2	2720	1650	350
VEC-3	1200	290	320	3	3350	1335	420

## DÉTAILS DU PRODUIT - BAC DE RÉTENTION EN ACIER POUR CONTENEURS GRV

Manutention et stockage



### Bac de rétention en acier pour conteneurs GRV

#### Bac de collecte écologique pour citernes de 1000 L

Le modèle VEC est une plateforme pour le stockage de substances dangereuses avec un bac de collecte étanche. Tous les bacs de collecte sont en acier au carbone d'une épaisseur de 30/10. Les soudures sont vérifiées électroniquement pour garantir une étanchéité parfaite. Les dimensions et les cotations relatives sont toutes réalisées selon les paramètres UNI. Pour la création de vos bacs, nous utilisons une grille technique pressée à haut débit, galvanisée à chaud. Les plates-formes sont également disponibles galvanisées. Nos bacs de collecte sont conformes à la réglementation en vigueur ; ils exigent qu'ils doivent contenir au moins le plus grand des volumes du plus grand conteneur à stocker et 33 % du liquide total stocké. Dans le cas du stockage d'huile usée, le bac doit avoir un volume égal à 100 % de l'huile stockée. Le stockage et le transfert de substances doivent strictement respecter les instructions contenues dans les fiches de données de sécurité des substances individuelles. Ce produit est construit et testé selon les normes UNI EN ISO 12100, UNI EN 10027-1 et UNI EN 10204 et est émis avec l'étiquette métallique appropriée et le certificat de conformité. Tous nos produits sont couverts par une garantie d'un an (Directive européenne).

#### Secteurs d'application

 Écologie