

DÉTAILS DU PRODUIT - BENNE À TERRE AVEC FOURREAUX MULTIPRISES

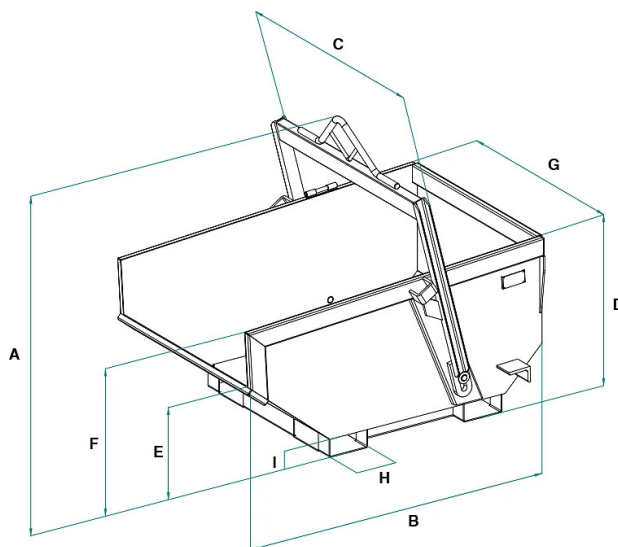

Code	Capacité (kg)	Capacité (L)	Poids (kg)	Dimensions (mm)							
				A	B	C	D	E	F	G	I
A-99D4ST	2000	1000	275	1477	1697	1276	875	477	765	1268	210
A-150D4ST	3000	1500	345	1500	1787	1278	1005	585	905	1278	210
A-200D4ST	4000	2000	615	1615	1955	1612	1050	630	940	1592	210

DÉTAILS DU PRODUIT - BENNE À TERRE AVEC FOURREAUX MULTIPRISES

Bennes à terre



Benne à terre avec fourreaux multiprises

Benne à décharge automatique soulevable par fourches

Cette benne, qui intègre toutes les caractéristiques du modèle A-D (nous incluons un lien, une référence ou une petite description comme pour le modèle A-D), dispose d'une configuration utile au fond qui permet une manipulation avec un télescopique ou un chariot élévateur. En plus de posséder toutes les caractéristiques d'une benne à déchargement automatique et d'être utilisable avec une grue de chantier, ce modèle offre la flexibilité supplémentaire d'être fourchée sur trois côtés et manipulée avec les pointes d'un télescopique ou d'un chariot élévateur. Sa structure robuste et résistante rend cette benne extrêmement polyvalente, parfaite pour les grands chantiers où la présence de différentes machines nécessite des accessoires polyvalents. La gamme A-D4ST offre un large éventail de tailles, avec des capacités allant de 1 000 à 2 000 litres, garantissant un choix précis en fonction des besoins spécifiques du projet. Toutes les bennes de cette série sont conçues et construites conformément à des normes de qualité strictes, notamment UNI EN ISO 12100, UNI EN 349, UNI ISO 8686, UNI EN 10027 et UNI EN 10204. Chaque unité est également accompagnée d'une étiquette métallique, d'un certificat de conformité et d'un manuel d'instructions complet pour une utilisation et un entretien optimaux. Quelques caractéristiques principales :

- Polyvalence :** La benne est adaptée à une large gamme de matériaux, y compris le sable, le gravier, les débris de démolition, les gravats et la terre.
- Sécurité :** Grâce à son design à déchargement automatique, elle minimise le risque d'accidents dus à l'intervention manuelle, améliorant considérablement la sécurité sur le lieu de travail.
- Durabilité et Résistance :** Construite avec des matériaux de haute qualité et selon des normes de fabrication strictes, la benne est conçue pour résister à l'usure, aux chocs et aux sollicitations continues.
- Facilité d'utilisation :** Le design intuitif permet une utilisation facile, même pour les opérateurs moins expérimentés, avec un système de verrouillage-déverrouillage latéral facile à gérer.
- Maintenance réduite :** La conception de la construction limite la nécessité d'interventions de maintenance, contribuant à améliorer l'efficacité et à réduire les coûts d'exploitation globaux.
- Normes de Sécurité :** En plus des normes de production, la benne répond à des normes de sécurité strictes, assurant la protection des opérateurs et la conformité aux réglementations locales et internationales.
- Efficacité et Productivité :** L'utilisation de la benne peut augmenter considérablement l'efficacité et la productivité dans les projets de manutention de matériaux sur les chantiers.

Toutes les bennes de cette série sont conçues et construites conformément à des normes de qualité strictes, notamment UNI EN ISO 12100, UNI EN 13854, ISO 8686, UNI EN 10027 et UNI EN 10204. Chaque unité est également accompagnée d'une étiquette métallique, d'un certificat de conformité et d'un manuel d'instructions complet pour une utilisation et un entretien optimaux.

Secteurs d'application

 Construction